

☆☆☆ R56 MINI 用クラッチ リニューアルについて ☆☆☆

★リニューアル品形状 製番: AFG-001～(2016年07月以降)

型式: ARS-400L-MN0303-10

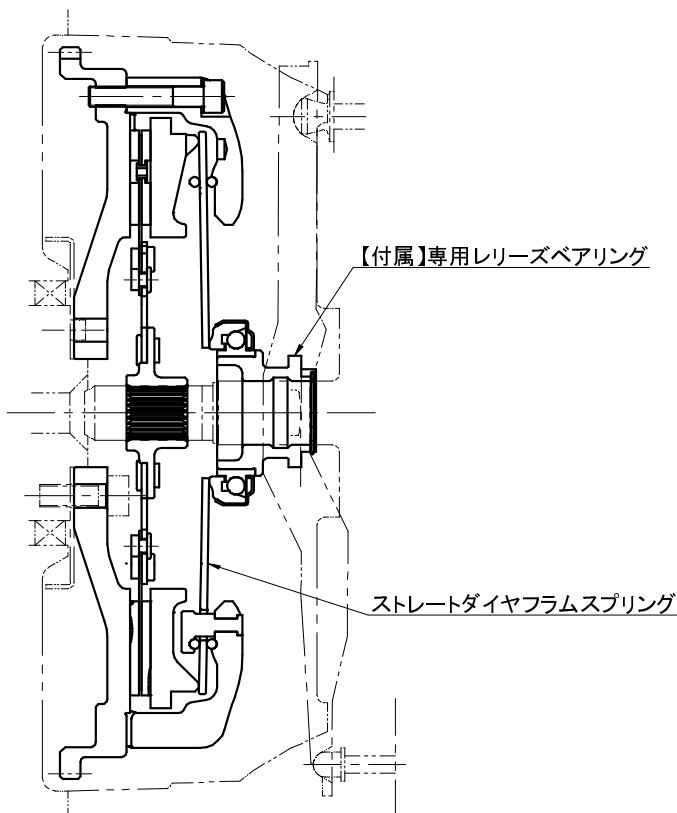

目的

リリースベアリング部の耐久性向上

特徴

- ・クラッチカバーのダイヤフラムスプリングがストレート形状になり、専用リリースベアリングを付属
- ・フライホイールとクラッチディスクの変更無し

備考(注意事項)

- ・旧品取り付け時に必要であった三菱自動車製のリリースベアリングの購入が不要になります
- ・旧品取り付け時に必要であったリリースフォークの追加工が不要になります

★旧品形状 製番: AAG-001～AFF-999間(2016年07月以前)

型式: ARS-400L-MN0303

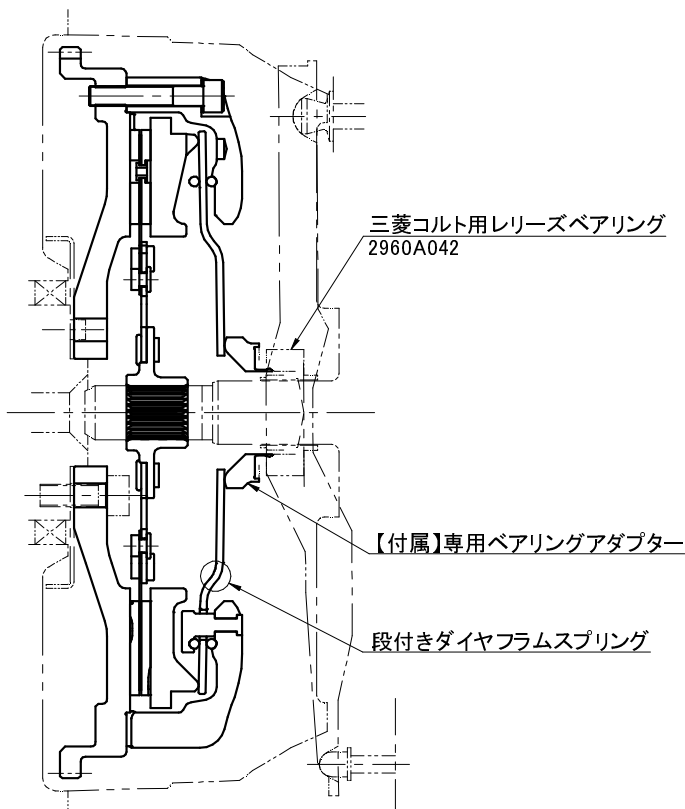

旧品オーバーホール時の注意

・クラッチカバーを交換する場合

①従来のクラッチカバーを購入する場合には、リリースベアリングは三菱自動車製リリースベアリング+専用ベアリングアダプターの物を使用してください(この場合リニューアル品のリリースベアリングは使用出来ません)

②リニューアル品のクラッチカバーを購入する場合には、併せてリニューアル品の専用リリースベアリングを購入し、使用してください(この場合旧品のリリースベアリング+ベアリングアダプターは使用出来ません)

・フライホイールとクラッチディスクの変更無し